

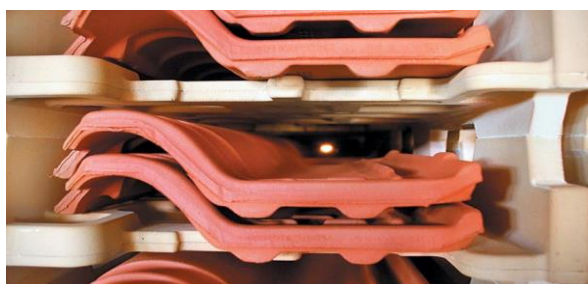

Κεραμικά οικοδομικά προϊόντα



Κεραμίδια

Κεραμίδια: Ο κλάδος συνδέεται άμεσα με την οικοδομική δραστηριότητα η οποία εμφανίζει μία συνεχή μείωση τα τελευταία χρόνια. Ο συνολικός όγκος νέων οικοδομών για το 1994 εκτιμάται στα 47.000.000 m³ ενώ η πρόβλεψη για το 1995 είναι 40.000.000 m³ (πηγή: www.hirc.gr/services/newsletter/inn2/home.htm -- Νέες Τεχνολογίες και Κεραμικά Υλικά).

Ο αριθμός των παραγωγικών μονάδων μειώνεται συνεχώς την τελευταία δεκαετία καθώς το 1984 υπήρχαν 204 μονάδες ενώ το 1993 μόνο 103 (πηγή: ΕΣΥΕ). Παράλληλα όμως το ίδιο χρονικό διάστημα έχει αυξηθεί η παραγωγή τόσο των τούβλων (30%) όσο και των κεραμιδιών (67%). Αυτό είναι ενδεικτικό της τάσης που υπάρχει για επιβίωση των μεγάλων και εκσυγχρονισμένων μονάδων και κλείσιμο των μικρών.

Το ισοζύγιο εξαγωγών-εισαγωγών είναι ιδιαίτερα ευνοϊκό για τον κλάδο τα τελευταία χρόνια αφού οι εισαγωγές μειώθηκαν κατά 80-85% μεταξύ 1991 και 1992 ενώ αλματώδη αύξηση είχαν οι εξαγωγές κυρίως προς τη Μέση Ανατολή μετά τον Πόλεμο του Κόλπου αλλά και προς την Αλβανία και Βουλγαρία. Μεγάλη αύξηση των εξαγωγών αναμένεται και προς τις χώρες της πρώην Γιουγκοσλαβίας μετά το τέλος του πολέμου στην Βοσνία. Πάντως πρέπει να τονιστεί ότι η διεθνής αγορά τούβλων και κεραμιδιών έχει έντονα τοπικό χαρακτήρα αφού η μεταφορά προϊόντων είναι δύσκολη και δαπανηρή, οι δε πρώτες ύλες υπάρχουν σε αφθονία σε όλες σχεδόν τις χώρες.



Να αναγνωρίσετε τον τύπο κεραμιδιών της εικόνας

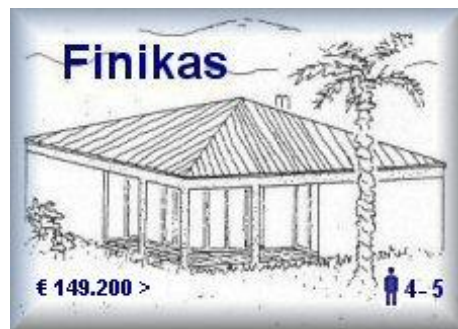

Η παραπάνω στέγη είναι τρίριχτη ή τετράριχτη;



Στη δικλινή στέγη πόσα κεραμίδια θα χρειαστούν;

Δίνονται διαστάσεις κάθε επιπέδου 9,25 cm x 4,85 cm.

Αξιόπιστη κατασκευή με οπλισμένο σκυρόδεμα, με τοίχους από οπτοπλινθοδομές με σοβά, ξύλινη σκεπή με μόνωση και κεραμικά **κεραμίδια**, ξύλινα βαμμένα παράθυρα ... 





www.finikas-zakynthos.com/finikas-zakynthos/gri/platanos/platanos.html



Η επιφάνειά τους δεν χρειάζεται καμία επεξεργασία και συντήρηση, ενώ οι ποικίλες τους διαστάσεις και σχέδια βοηθούν στην δημιουργία εξαιρετικών χώρων προσδίδοντας έτσι έναν ιδιαίτερο χαρακτήρα στον χώρο σας. Οι υψηλές μηχανικές αντοχές των προϊόντων μας σε παγετό και σε απότομες αλλαγές της θερμοκρασίας τα καθιστούν κατάλληλα για εσωτερικούς και εξωτερικούς χώρους.

Τεχνικά χαρακτηριστικά των διαφόρων τύπων βυζαντινών κεραμιδιών: [βλέπε στη

διεύθυνση  www.tziziklis.com/en_profile.asp]

  Με τη βοήθεια της παραπάνω αναζήτησης να συμπληρώσετε τα ΚΕΝΑ του παρακάτω πίνακα τεχνικών χαρακτηριστικών βυζαντινών κεραμιδιών.

Κωδ. Είδους	Photo	Ονομασία Διαστάσεις ΠxΥxΜ	Βάρος Τεμ.	Τεμάχια /m ²	Τεμάχια ανα Παλέτα
058		Κεραμίδι Βυζαντινού Τύπου 20 cm	0,8 kg	80 m ²	1200
023		Κεραμίδι Βυζαντινού Τύπου 25 cm	1 kg	800
024		Κεραμίδι Βυζαντινού Τύπου 30 cm	1,2 kg	38 m ²
044		Κεραμίδι Βυζαντινού Τύπου 40 cm	500
025		Κεραμίδι Βυζαντινού Τύπου 50 cm	2,0 kg	400
026		Στρωτύρας Βυζαντινού Τύπου 50 x 35 cm	5,0 kg	6 m ²	100
035		Ισοκέφαλο 15 cm	0,5 kg	23 m ²	1360
036		Ισοκέφαλο 20 cm	23 m ²	1088
037		Ισοκέφαλο 25 cm	1,0 kg	23 m ²	928
045		Ισοκέφαλο 30 cm	1,2 kg	23 m ²	816

Κεραμίδια ασθό ψηλό - Στέγη φτιαγμένη ασθό τη φύση

Τα κεραμίδια από πηλό, οι «πλινθοκέραμοι», είναι ένα φυσικό προϊόν υψηλής αισθητικής και αρμονίας χωρίς βλαβερές συνέπειες. Θωρακίζουν το κτίριο έναντι των καιρικών φαινομένων και το ανυψώνουν αισθητικά σε απόλυτη αρμονία με τη φύση. Σχεδιάζονται για άψογη λειτουργικότητα, τέλεια εφαρμογή και ευκολία στην τοποθέτηση. Η χρήση της τελειότερης τεχνολογίας στον τομέα της κεραμοποιίας και ο ηλεκτρονικός ποιοτικός έλεγχος της παραγωγής σε όλα τα στάδια αποτελούν εγγύηση ποιότητας, εγγύηση για κεραμίδια απόλυτης χρωματικής ομοιομορφίας και υψηλής αισθητικής.



Στη φωτογραφία φαίνονται γαλλικά κεραμίδια που έχουν υποστεί φθορά

Κατηγορίες κεραμιδιών: Επισμαλτωμένα
Χρωματιστά
Σμάλτο Φυσικό
Πεπαλαιωμένα
Διχρωμία

Τα επισμαλτωμένα κεραμίδια αποτελούν σύγχρονο προϊόν, με εφαρμογή σύγχρονης αυτοματοποιημένης και πιστοποιημένης τεχνολογίας. Προσφέρουν συνδυασμένα στο κτίριο την αισθητική διαφοροποίηση έναντι των συμβατικών κεραμιδιών και την ενισχυμένη αντοχή σε ακραίες καιρικές συνθήκες. Σαν επισμαλτωμένα κεραμίδια παράγεται ο τύπος των Ρωμαϊκών κεραμιδιών, σε 5 κατηγορίες, με ή χωρίς προσθήκη χρώματος



Στην γραμμή παραγωγής μιας εταιρίας παράγονται μέχρι 15 βασικά χρώματα, ενώ κατόπιν παραγγελίας υπάρχει δυνατότητα παραγωγής και άλλων χρωμάτων, καθώς και πεπαλαιωμένων ή δίχρωμων. Ζητείστε περισσότερες πληροφορίες στο

Τμήμα πωλήσεων:



<http://www.xalkissa.com/greek/index.php?pN=tiles&txtProductID=11>

Χαρακτηριστικά:

Τεμ/μ² : 13

Τεμ/Παλέτα: 260 & 240

Βάρος/Τεμάχιο: 3,8 kg (περίπου)

Βάρος/Παλέτα: 988 kg & 912 kg (περίπου)

Απόσταση ανάμεσα στα καδρόνια: 35,5 cm

Ελάχιστη κλίση στέγης: 17°

Τοποθέτηση

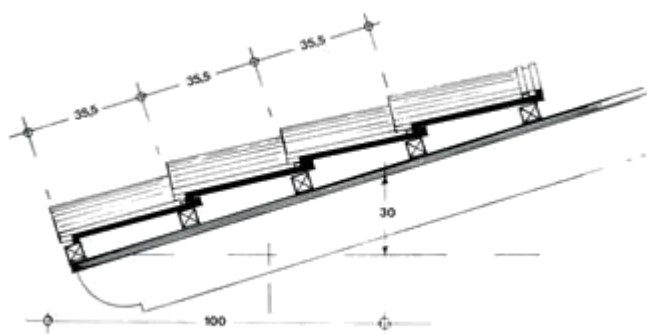

<http://www.xalkis-sa.com/greek/index.php?pN=tiles&txtProductID=11>

Γαλλικά κεραμίδια



Να αναζητήσετε από τα χαρακτηριστικά που υπάρχουν παρακάτω και να απαντήσετε: «πόσα κεραμίδια μπαίνουν ανά τρέχον μέτρο;»

Το Γαλλικό κεραμίδι, όπως μαρτυρά και το όνομά του, έχει τις ρίζες του στο λαμπρό παρελθόν της belle époque στη Γαλλία και των μεγαλόπρεπων κτιρίων της. Ιδιαίτερα αξιόπιστο προϊόν για περιοχές σε μεγαλύτερο υψόμετρο καθώς το σχήμα του βοηθάει ακόμα περισσότερο για την απομάκρυνση του χιονιού. Εύκολο να τοποθετηθεί καθώς οι γραμμές του κατευθύνουν τον τεχνίτη.

Χαρακτηριστικά

Τεμ/μ²: 13 Τεμ/Παλέτα: 280

Βάρος/Τεμάχιο: 3,3 kg (περίπου)

Βάρος/Παλέτα: 924 kg (περίπου)

Απόσταση ανάμεσα στα καδρόνια: 34,5 cm

Ελάχιστη κλίση στέγης: 20°

Τοποθέτηση

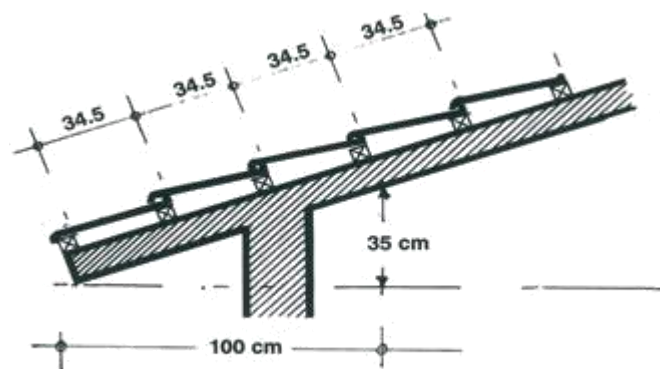

Ρωμαϊκά κεραμίδια

Το Ρωμαϊκό κεραμίδι, με εμφανή αναφορά στο παλιό βυζαντινό, έχει καταστεί με διαφορά ο κυρίαρχος τύπος στις Ελληνικές στέγες. Συνταιριάζει το αισθητικό αποτέλεσμα του βυζαντινού κεραμιδιού με μία εξαιρετική ικανότητα αποχέτευσης των όμβριων υδάτων, ενώ είναι σχεδιασμένο για άψογη λειτουργικότητα και ευκολία στην τοποθέτηση.



Χαρακτηριστικά



Να συμπληρώσετε τα στοιχεία που λείπουν από τη διεύθυνση:



<http://www.xalkissa.com/greek/index.php?pN=tiles&txtProductID=11>

Τεμ/μ² : 13

Τεμ/Παλέτα: & 240

Βάρος/Τεμάχιο: 3,8 kg (περίπου)

Βάρος/Παλέτα:kg & 912 kg (περίπου)

Απόσταση ανάμεσα στα καδρόνια: 35,5

Ελάχιστη κλίση στέγης: 17°

Τοποθέτηση

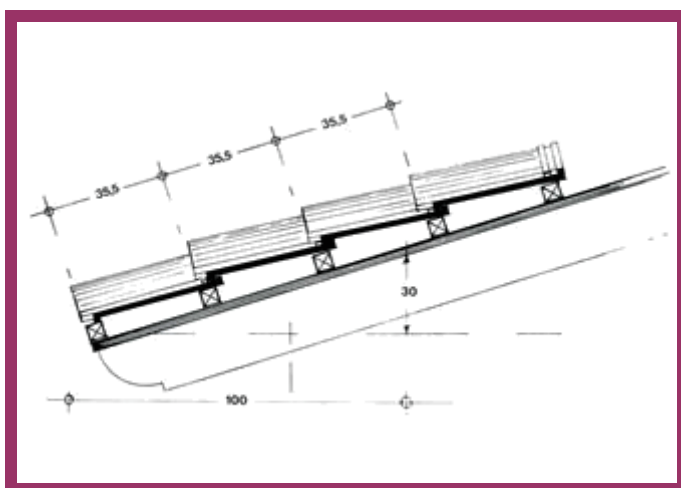

Ολλανδικά κεραμίδια

Το Ολλανδικό κεραμίδι είναι νεότερος τύπος κεραμιδιού που συναντάμε σε μεγάλη κλίμακα στις Γερμανικές στέγες. Πρόκειται για έναν τύπο κεραμιδιού συγγενικό με αυτόν του Ρωμαϊκού, ιδιαίτερης σχεδίασης και αισθητικής. Οι καμπύλες έχουν εξομαλυνθεί αλλά η λειτουργικότητα και η ποιότητά του είναι δεδομένες. Πρόκειται για ένα πολύ δυνατό προϊόν.



Χαρακτηριστικά

Τεμ/μ²: 14,5

Τεμ/Παλέτα: 280

Βάρος/Τεμάχιο: 3,2 kg (περίπου)

Βάρος/Παλέτα: 896 kg (περίπου)

Απόσταση ανάμεσα στα καδρόνια: 35,5 cm

Ελάχιστη κλίση στέγης: 17°

Τοποθέτηση

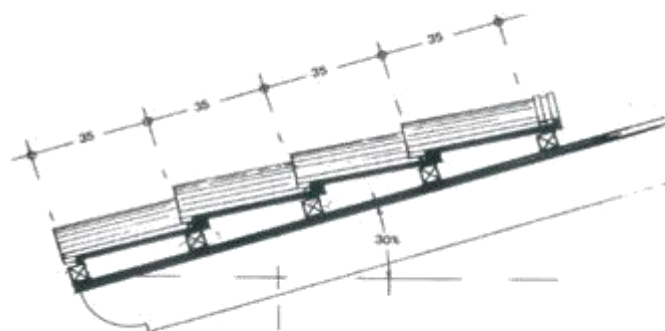

Κορυφές



Συμπληρωματικό προϊόν για τα κεραμίδια και επομένως απαραίτητο υλικό κάθε στέγης. Ανεξάρτητα από τον τύπο κεραμιδιών που θα επιλέξετε, δώστε ιδιαίτερη προσοχή στη σωστή τοποθέτησή της, καθώς επηρεάζει τόσο τη ροή των υδάτων όσο και την αισθητική της στέγης.

Χαρακτηριστικά

Τεμ/μ : 3

Τεμ/Παλέτα: 360

Βάρος/Τεμάχιο: 2,4 kg (περίπου)

Βάρος/Παλέτα: 864 kg (περίπου)

Τοποθέτηση

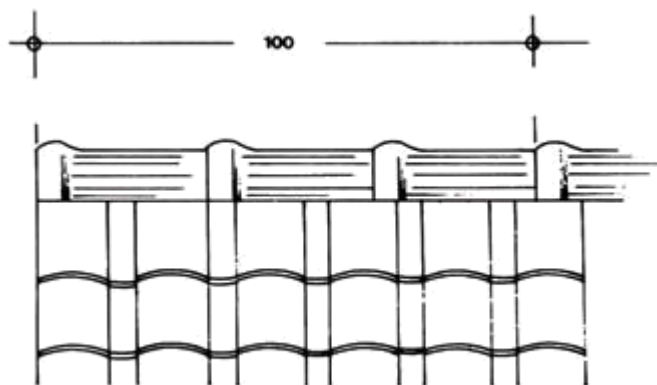

Ασφαλτικά κεραμίδια με κεραμικούς κόκκους

Μπορούν να ικανοποιήσουν ακόμα και τις πιο δύσκολες κατασκευαστικές απαιτήσεις, εξασφαλίζοντας ανθεκτικότητα στους ατμοσφαιρικούς παράγοντες, διάρκεια, απουσία συντήρησης, ευκολία και ταχύτητα τοποθέτησης. Tegola Canadese σημαίνει ασφάλεια, ευχρηστία, ομορφιά. Η ποιότητα της Tegola Canadese είναι αποτέλεσμα μίας μοναδικής παραγωγικής διαδικασίας που χρησιμοποιεί φυσικές πρώτες ύλες υψηλής ποιότητας, οι οποίες χρησιμοποιούνται παραδοσιακά στις στέγες.

Τα κεραμίδια με επικάλυψη τιτανίου ψευδαργύρου, διακρίνονται για την μεγάλη δυνατότητα χρήσης, τις υψηλές αποδόσεις και την ποικιλία χρωμάτων

Άσκηση 1^η:

Να περιγράψετε την κατηγορία κεραμιδιών της παρακάτω εικόνας





GOTHIK



Υπόδειξη: www.tegola.gr/selida/framesaccess.htm

Επιλέξτε από το μενού: ΠΡΟΙΟΝΤΑ → Ασφαλτικά κεραμίδια με κεραμικούς κόκκους → GOTHIK → και να συμπληρώσετε από τον πίνακα προδιαγραφών προϊόντων

1.  τον αριθμό κεραμιδιών ανά τετραγωνικό μέτρο:.....
2.  το βάρος σε κιλά ανά τετραγωνικό μέτρο:.....
3.  τις διαστάσεις κάθε φύλλου:.....

Αεριζόμενη στέγη



Να συμπληρώσετε το κείμενο σχετικά με την αεριζόμενη στέγη «που είναι εύκολη κατασκευή μιας ορθής κατασκευαστικής τεχνικής που εξασφαλίζει υψηλό επίπεδο άνεσης...» της διπλανής εικόνας που είναι διαθέσιμο στην διεύθυνση:



www.tegola.gr/selida/framesaccess.htm



κατηγορία

και επιπλέον να περιγράψετε την
κεραμιδιών της παρακάτω εικόνας

Ποιοτικός έλεγχος κεραμιδιών

Η συνεχής αναζήτηση της ποιότητας και παράλληλα με η παρακολούθηση της τεχνολογικής προόδου και ο διαρκής εκσυγχρονισμός των εγκαταστάσεων των μονάδων παραγωγής κεραμιδιών επιβάλλει τη διαδικασία πιστοποίησης (ISO- για το σχεδιασμό και τη παραγωγή των κεραμιδιών).

Η ποιότητα αφορά όλα τα στάδια της παραγωγικής διαδικασίας: τα στάδια:

- την επεξεργασία της πρώτης ύλης
- την μορφοποίηση
- την ξήρανση
- το ψήσιμο
- την συσκευασία

Συνεχείς έλεγχοι που επιβλέπονται εργαστηριακά από το Ινστιτούτο Τεχνολογικής Ανάπτυξης Κεραμικών και Πυρίμαχων (ΕΚΕΠΥ) εγγυώνται πάντα την καλύτερη ποιότητα. Η ποιότητα ακολουθεί τους υψηλότερους δείκτες αναφορικά με τις απαιτήσεις των ευρωπαϊκών προτύπων για τον έλεγχο της ποιότητας ψημένων κεραμιδιών από πηλό.

Πρέπει να είναι εναρμονισμένα με τα πρότυπα κεραμιδιών που είναι:

.....να κάνετε αναζήτηση στη
διεύθυνση,  www.xalkis-sa.com/greek/index.php?pN=tiles&txtProductID=11

επιλέγοντας από το μενού: « ΠΟΙΟΤΗΤΑ »

Κεραμίδια:

- ΕΛΟΤ EN 1024
- ΕΛΟΤ EN 538
- ΕΛΟΤ EN 539-1 Method B
- ΕΛΟΤ EN 539-2/C

ΕΦΑΡΜΟΓΗ :



Περισσότερα για κεραμοσκεπή στη διεύθυνση:



<http://www.galanishouses.gr/technikaxarakthristika.htm>



<http://primpa.gr/start.html>



<http://www.tegola.gr/selida/framespres.htm>